

Anschlussbilder

SON 2

externe Tonartenansteuerung
 Ton 2: Klemme 2 mit '-' verbinden
 Ton 3: Klemme 1 mit '-' verbinden

Betriebsspannungs-
 anschluss
 (Pole doppelt)

Tonartenwahl
 (Stellungen des
 Tonartenschalters
 siehe Tabelle
 Seite 131)

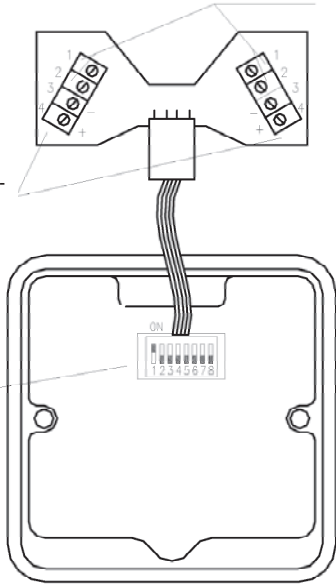

SON F1

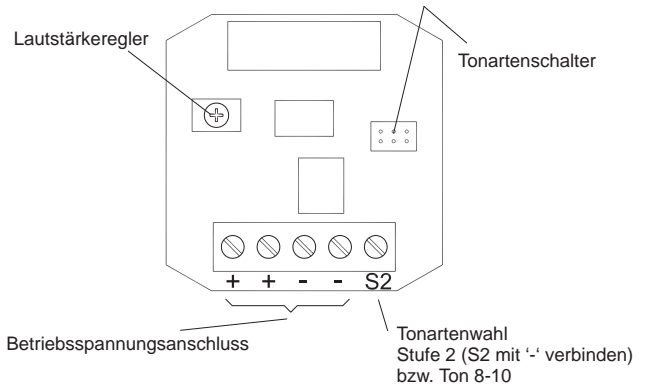

Ton

1	2	3	4	5	6	7	* 8	* 9	* 10
••	••	••	••	••	••	••	••	••	••

* für Wahl der Töne 8-10: S2 mit '-' verbinden

DS 5 / DS 10 – AC

DS 5 / DS 10 – DC

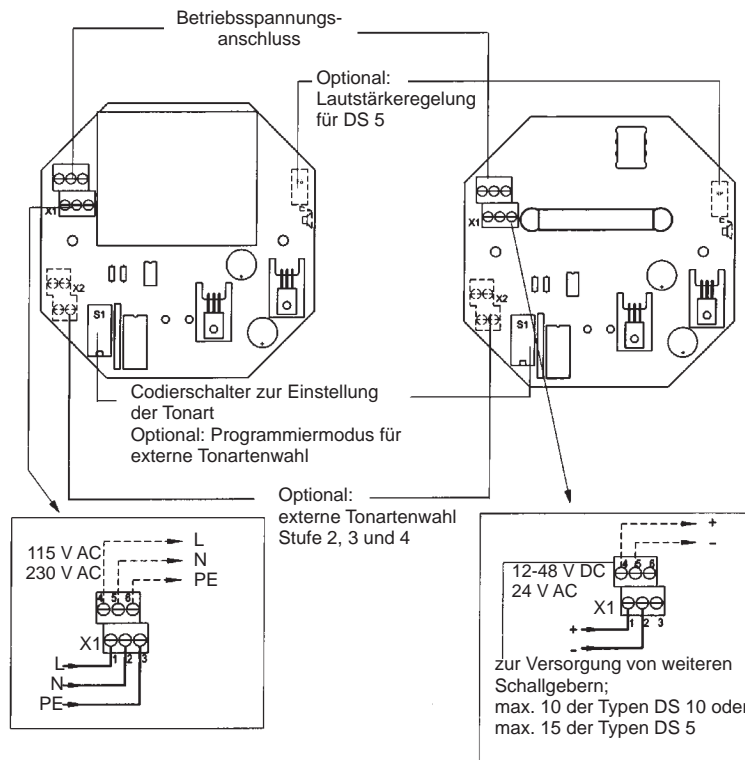

PA 1 / PA 5

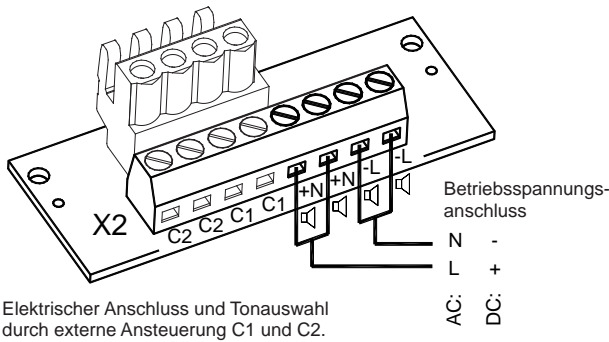

Achtung:
Stellung des Umschalters S2 nur bei „-“ oder „+“.
„Offene“ Stellung ist nicht zulässig und führt zu Fehlfunktion.

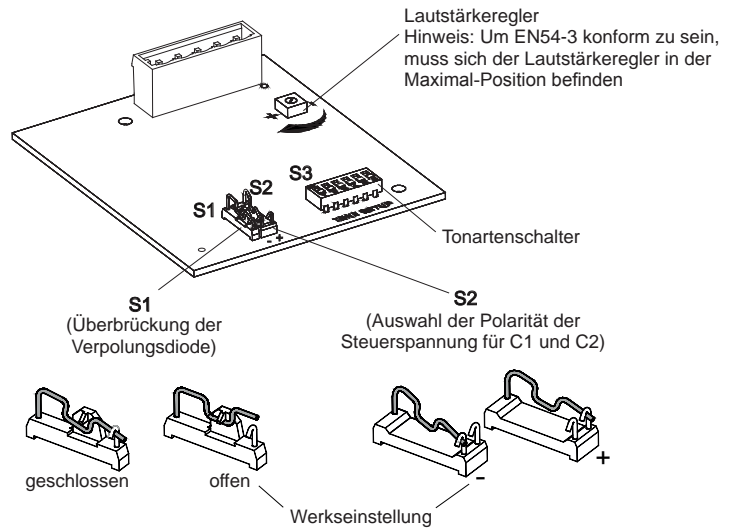

PA 10 / PA 20

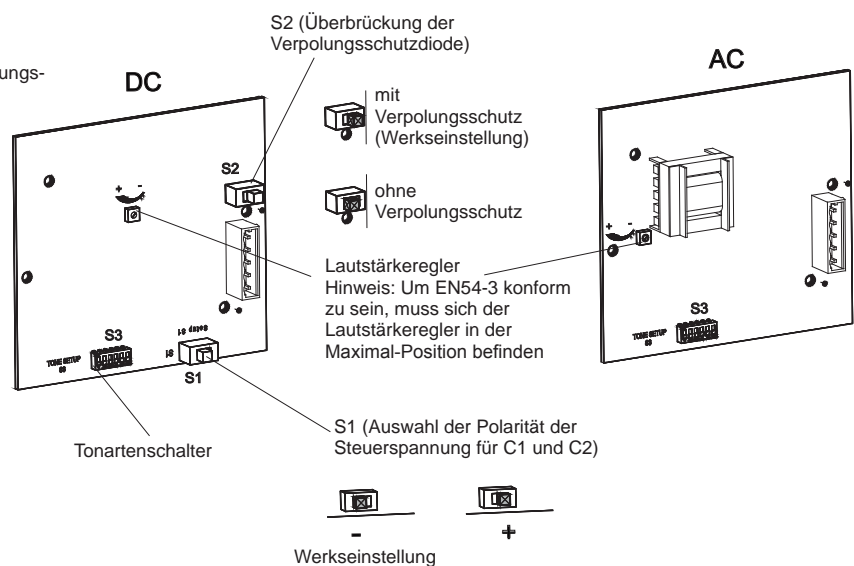
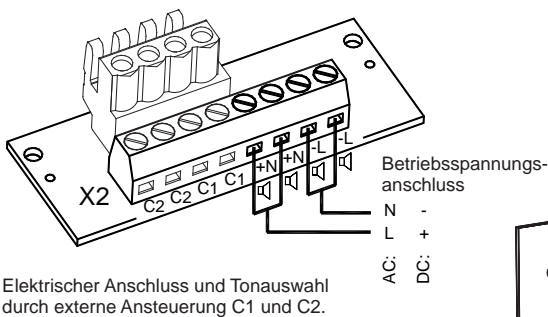

PAS 106 / PAS 110 – AC

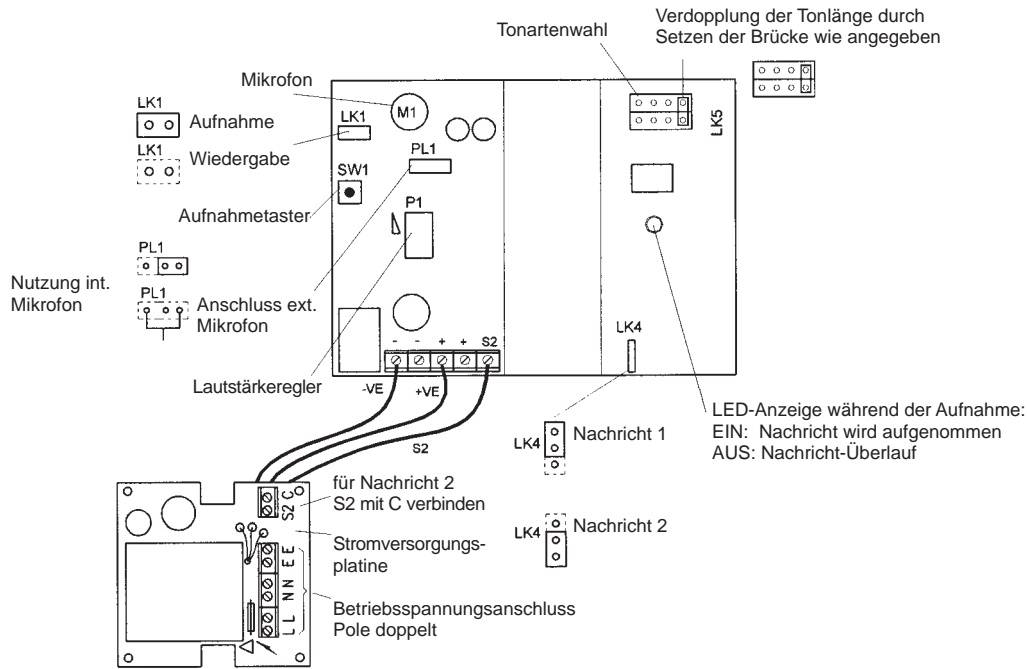

PA 130

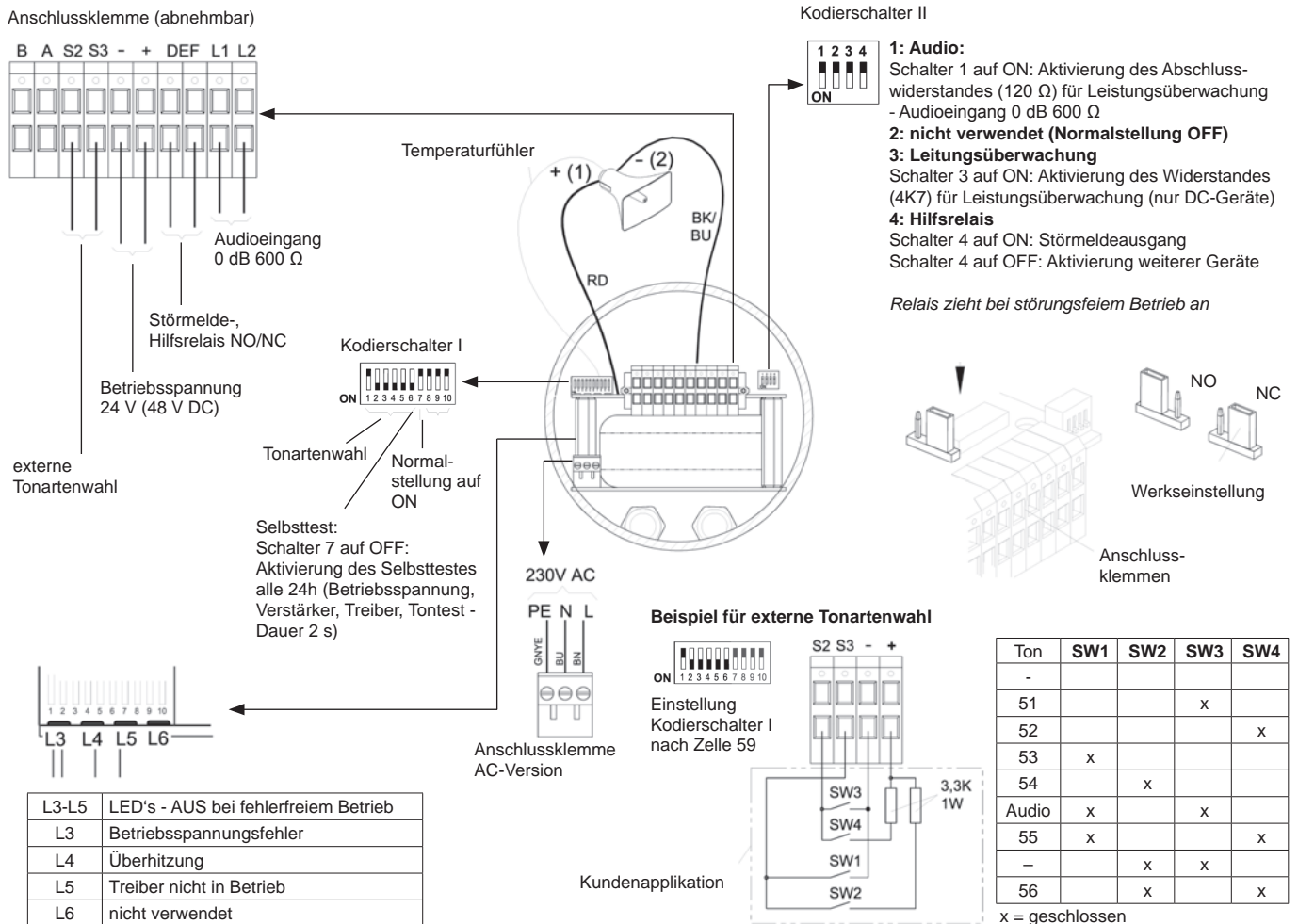

PAS 106 / PAS 110 – DC

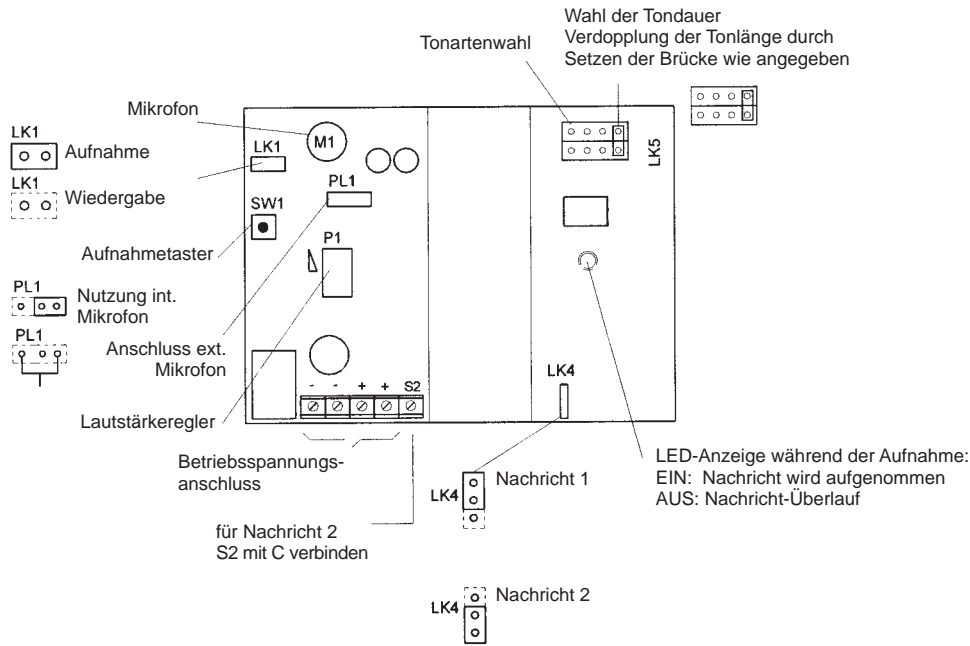

PAS 106 SYNC

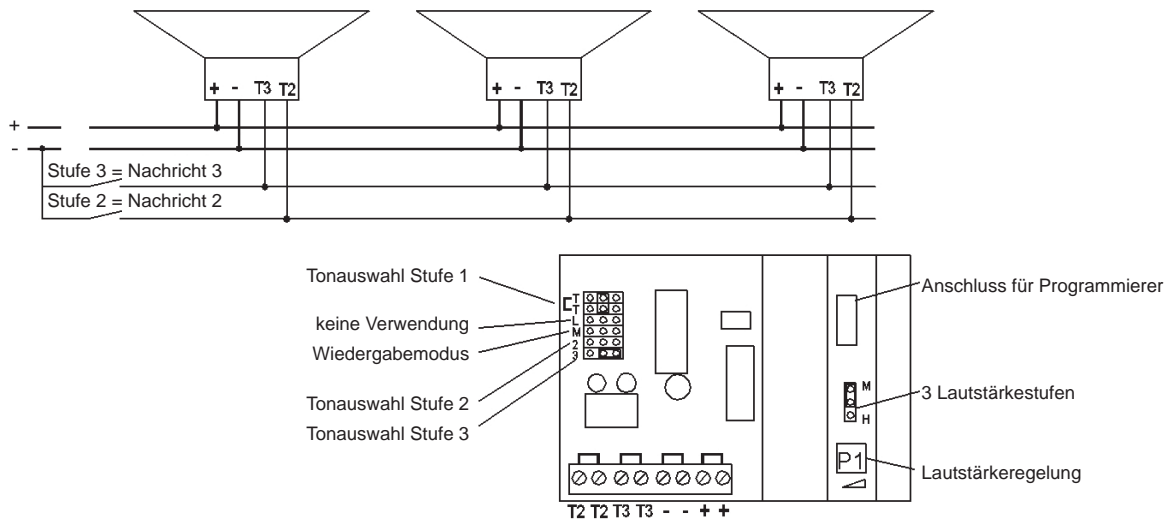

PS15R / PS15B

