

- D** Montage- und Wartungsanleitung  
Warnblitzleuchte zur Warnung und Statusmeldung bei Maschinen und Industrieanlagen
- E** Instrucciones para el montaje y el mantenimiento  
Lámpara destellante de alarma para advertencia e indicación del status en máquinas y sistemas industriales
- F** Notice de montage et d'entretien  
Lampe-flash pour avertissement et signalisation d'état de machines et installations industrielles
- GB** Assembly and maintenance instructions  
Flashing warning light for alarm and status signalling on machines and industrial plants

## Installation



### Gefahr!

Blitzleuchte nicht in explosionsgefährdeten Bereichen installieren.

Blitzleuchte nur bei Temperaturen zwischen -30 °C und +55 °C betreiben.

Blitzleuchte nur ortsfest installieren.



### Gefahr

### Elektrische Spannung!

Elektrischer Anschluß nur durch Elektrofachkraft!

Zuleitungen vor der Installation spannungsfrei schalten!

Vor dem Öffnen des Gehäuses muß die Blitzleuchte mindestens 10 Minuten spannungsfrei sein!

Nennspannung muß mit der Versorgungsspannung übereinstimmen!

Blitzleuchte extern gegen Überströme absichern!

## Instalación



### ¡Peligro!

No instalar la lámpara destellante en zonas de peligro de explosión.

Utilizar la lámpara destellante únicamente en temperaturas entre -30 °C y +55 °C.

Instalar siempre la lámpara de forma estacionaria.



### ¡Peligro

### tensión eléctrica!

¡La conexión eléctrica debe ser realizada exclusivamente por un electricista especializado!

¡Antes de tender los cables de alimentación, desconectar la tensión!

¡Desconectar la tensión de la lámpara destellante por lo menos 10 minutos antes de abrirse la carcasa de la lámpara destellante!

¡La tensión de la red debe coincidir con la tensión de alimentación de la lámpara!

¡Asegurar la lámpara destellante contra sobrecorrientes mediante fusibles externos!

## Installation



### Danger !

Ne pas installer la lampe-flash dans les zones à risques d'explosion.

Ne faire fonctionner la lampe-flash qu'à des températures entre -30°C et +55°C.

N'installer la lampe-flash que correctement fixée.



### Danger

### Tension électrique !

Ne faire effectuer le branchement électrique que par un spécialiste !

Mettre les câbles d'alimentation hors tension avant l'installation !

Avant d'ouvrir le boîtier, la lampe-flash doit être au moins pendant 10 minutes hors tension !

La tension secteur doit correspondre à la tension d'alimentation !

Protéger la lampe-flash contre les courants de surcharge par des fusibles extérieurs !

### WBLR / WBSR

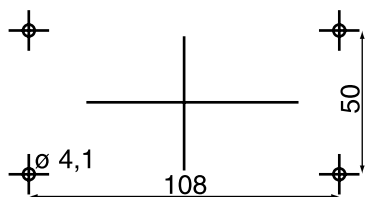

### WB 2

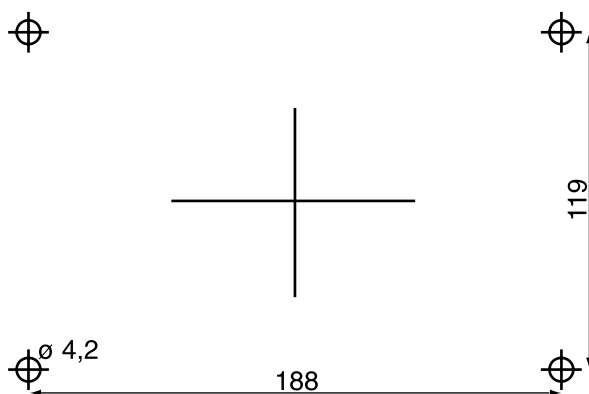

Montagebohrungen / Taladros de montaje / Trous de montage / Mounting holes

Maße in mm  
Dimensiones en mm  
Cotes en mm  
Dimensions in mm

### Installation



#### Danger!

Do not install the flashing warning light in areas where a risk of explosion exists.

Use the flashing warning light only at temperatures between -30 °C and +55 °C.

Install the flashing warning light in a fixed location.



#### Danger

#### Hazardous electrical voltages!

The flashing warning light must be connected by a skilled electrician!

Disconnect the power supply before connecting the light!

The flashing warning light must be isolated from the power supply for at least 10 minutes before the housing is opened!

The supply voltage must match the rated voltage!

Protect the flashing warning light externally against short-circuits and overloads!

### Übersicht der Bauteile WBLR / WBSR

- 1 Gehäusesockel mit Leuchthaube, Leiterplatte und Blitzröhre  
Farben der Leuchthaube: rot, gelb, orange, grün, blau, klar, weiß
- 2 Gehäusedeckel
- 3 Kabeldurchführung PG 11
- 4 Anschlußklemme
  - a) DC-Ausführung
  - b) AC-Ausführung  
Kleinspannung (<42 V)
  - c) AC-Ausführung  
Niederspannung (>110 V)

### Montage und Anschluß

1. Gehäusesockel festschrauben.
2. Anschlußkabel zur Klemme führen und auflegen.  
**Bei DC-Geräten  
Polung beachten!**
3. Kabeldurchführung verschließen.
4. Gehäusedeckel aufsetzen und festschrauben.
5. Funktionskontrolle durchführen.

### Resumen de componentes WBLR / WBSR

- 1 Parte superior de la carcasa con caperuza luminosa, placa de circuitos impresos y tubo de destellos  
Colores de la caperuza luminosa: rojo, amarillo, naranja, verde, azul, transparente, blanca
- 2 Base de la carcasa
- 3 Penetración del cable PG 11
- 4 Borne de conexión
  - a) Versión CC
  - b) Versión CA  
tensión baja (<42 V)
  - c) Versión CA  
tensión baja (>110 V)

### Montaje y conexión

1. Atornillar y apretar la base de la carcasa.
2. Introducir el cable de conexión hacia el borne y conectarlo.  
**¡Observar la polaridad, si se trata de aparatos de CC!**
3. Cerrar la penetración del cable.
4. Colocar, atornillar y apretar la parte superior de la carcasa.
5. Llevar a cabo un control de la función.

### Aperçu des composants WBLR / WBSR

- 1 Socle du boîtier avec capot de lampe, carte à circuits imprimés et tube électronique  
Couleur du capot de lampe : rouge, jaune, orange, vert, bleu, transparent, blanc
- 2 Couvercle de boîtier
- 3 Passage de câble PG 11
- 4 Borne raccordement
  - a) exécution CC
  - b) exécution CA  
tension inférieure à 42 V
  - c) exécution CA  
basse tension (>110 V)

### Montage et raccordement

1. Visser le socle du boîtier.
2. Amener le câble de raccordement à la borne et le poser.  
**Pour les appareils CC, respecter la polarisation !**
3. Fermer le passage de câble.
4. Placer la partie supérieure du boîtier et la visser.
5. Procéder à un contrôle fonctionnel.

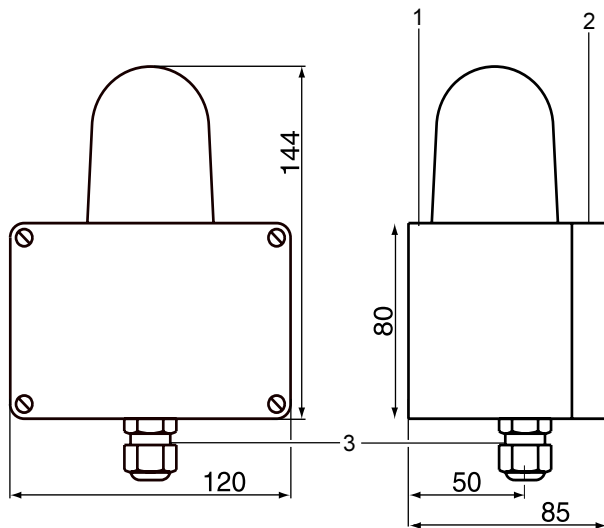

### Overview of components WBLR / WBSR

- 1 Housing base comprising flash shroud, PCB and flash tubes
- Flash shroud colours: red, yellow, orange, green, blue, clear, white
- 2 Housing cover
- 3 PG 11 cable entry
- 4 Terminals
  - a) DC version
  - b) AC version extra-low voltage (<42 V)
  - c) AC version low voltage (>110 V)

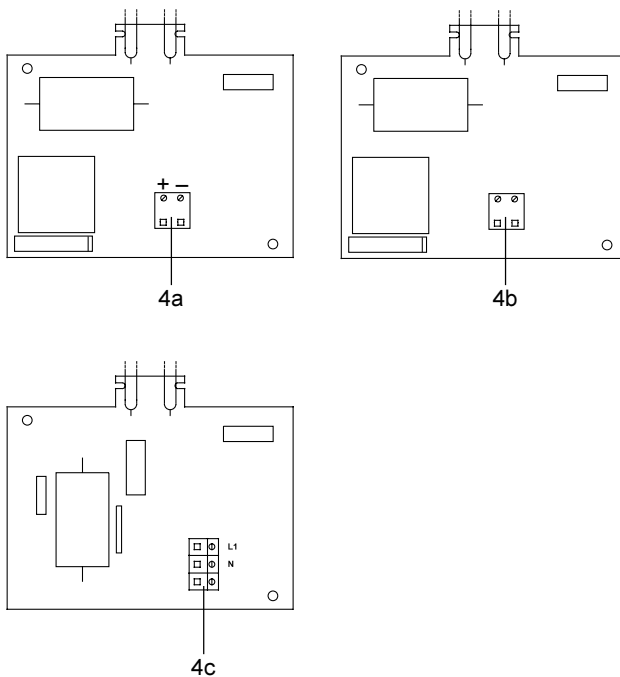

### Assembly and connection

1. Screw the housing base in place.
2. Place the connecting cable on the terminal.  
**Ensure correct polarity on DC units!**
3. Close the cable entry.
4. Place the housing cover in place and screw in place.
5. Check that the unit functions properly.

### Übersicht der Bauteile WB 2

- 1 Gehäuseoberteil mit Leuchthauben, Leiterplatte und Blitzröhre  
Farben der Leuchthaube: rot, gelb, orange, grün, blau, klar, weiß
- 2 Gehäusesockel
- 3 Kabeldurchführung PG 11
- 4 Anschlußklemme  
a) DC-Ausführung  
b) AC-Ausführung

### Montage und Anschluß

1. Gehäusesockel festschrauben.
2. Anschlußkabel zur Klemme führen und auflegen.

#### Bei DC-Geräten Polung beachten!

3. Kabeldurchführung verschließen.
4. Gehäuseoberteil aufsetzen und festschrauben.
5. Funktionskontrolle durchführen.

### Resumen de componentes WB 2

- 1 Parte superior de la carcasa con caperuza luminosa, placa de circuitos impresos y tubo de destellos  
Colores de la caperuza luminosa: rojo, amarillo, naranja, verde, azul, transparente, blanca
- 2 Base de la carcasa
- 3 Penetración del cable PG 11
- 4 Borne de conexión  
a) Versión CC  
b) Versión CA

### Montaje y conexión

1. Atornillar y apretar la base de la carcasa.
2. Introducir el cable de conexión hacia el borne y conectarlo.  
**¡Observar la polaridad, si se trata de aparatos de CC!**
3. Cerrar la penetración del cable.
4. Colocar, atornillar y apretar la parte superior de la carcasa.
5. Llevar a cabo un control de la función.

### Aperçu des composants WB 2

- 1 Partie supérieure du boîtier avec capot de lampe, carte à circuits imprimés et tube électronique  
Couleur du capot de lampe : rouge, jaune, orange, vert, bleu, transparent, blanc
- 2 Socle de boîtier
- 3 Passage de câble PG 11
- 4 Borne raccordement  
a) exécution CC  
b) exécution CA

### Montage et raccordement

1. Visser le socle du boîtier.
2. Amener le câble de raccordement à la borne et le poser.

#### Pour les appareils CC, respecter la polarisation !

3. Fermer le passage de câble.
4. Placer la partie supérieure du boîtier et la visser.
5. Procéder à un contrôle fonctionnel.

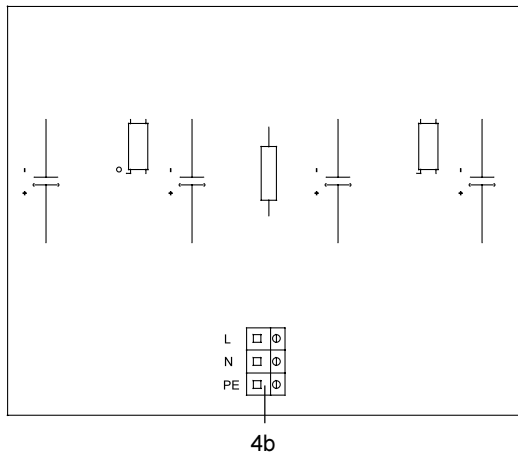
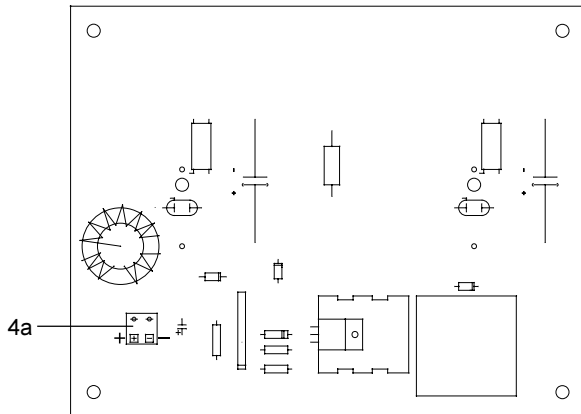
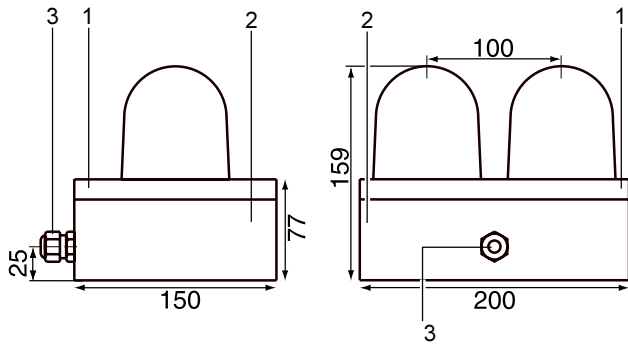

**Overview of components  
WB 2**

- 1 Upper housing section comprising flash shrouds, PCB and flash tubes
- Flash shroud colours: red, yellow, orange, green, blue, clear, white
- 2 Housing base
- 3 PG 11 cable entry
- 4 Terminals
  - a) DC version
  - b) AC version

**Assembly and connection**

1. Screw the housing base in place.
2. Place the connecting cable on the terminal.  
**Ensure correct polarity on DC units!**
3. Close the cable entry.
4. Place the upper housing section in place and screw in place.
5. Check that the unit functions properly.

### Zubehör

- Schutzkorb für WBLR / WBSR (siehe Abbildung)  
Teile-Nr. 005 018 110
- Opto-elektronische Blitzüberwachung (ohne Abbildung)  
Teile-Nr.  
24 V DC: 29130800000  
230 V AC: 29120100000
- Telefonrufrelais TAR (ohne Abbildung)  
Teile-Nr.  
230 V AC: 29150100000
- Soft-Start-Modul SSM 2 für Hutschienen-Montage (ohne Abbildung)  
Teile-Nr.  
24 V DC: 41000000500

### Wartung und Pflege

Die Blitzleuchte ist weitgehend wartungsfrei.

- Gehäuse nur mit Wasser und Hand-Spülmittel reinigen.
- Reparaturen nur im Herstellerwerk ausführen lassen.
- Austausch von Originalersatzteilen nur durch qualifiziertes Fachpersonal durchführen lassen.

### Accesorios

- Cesta de protección para WBLR / WBSR (véase figura)  
N° de pieza 005 018 110
- Control optoelectrónico de destello (sin figura)  
N° de pieza  
24 V CC: 29130800000  
230 V CA: 29120100000
- Relé de llamada telefónica TAR (sin figura)  
N° de pieza  
230 V CA: 29150100000
- Módulo de arranque suave SSM 2 para montaje sobre riel de perfil de sombrero (sin figura)  
N° de pieza  
24 V CC: 41000000500

### Mantenimiento y limpieza

La lámpara destellante prácticamente no necesita mantenimiento.

- Limpiar la carcasa solamente con agua y detergente para lavado a mano.
- Encargar todo trabajo de reparación exclusivamente a los talleres del fabricante.
- El cambio de piezas de repuesto originales deberá ser llevado a cabo únicamente por personal especializado.

### Accessoires

- Cage de protection pour WBLR / WBSR (voir illustration)  
N° de pièce 005 018 110
- Surveillance de lampe optoelectronique (sans illustration)  
N° de pièce  
24 V CC: 29130800000  
230 V CA: 29120100000
- Relais d'appel téléphonique TAR (sans illustration)  
N° de pièce  
230 V CA: 29150100000
- Module Soft-Start SSM 2 pour montage sur profilés chapeau (sans illustration)  
N° de pièce  
24 V CC: 41000000500

### Soins et entretien

La lampe-flash est en majeure partie sans entretien.

- Ne nettoyer le boîtier qu'avec de l'eau et du produit de vaisselle.
- Ne faire effectuer les réparations que dans l'usine du constructeur.
- Ne faire effectuer les remplacements de pièces de rechange d'origine que par un personnel qualifié.

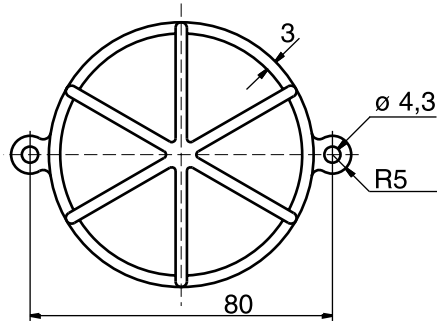
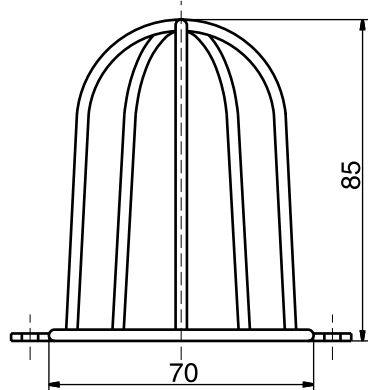

Maße in mm  
 Dimensiones en mm  
 Cotes en mm  
 Dimensions in mm

#### Accessories

- Basket protector for WBLR / WBSR (see figure)  
 Part No. 005 018 110
- Optoelectronic flash monitoring (not shown)  
 Part No.  
 24 V DC: 29130800000  
 230 V AC: 29120100000
- TAR telephone call relay (not shown)  
 Part No.  
 230 V AC: 29150100000
- SSM 2 soft-start module for standard mounting rail fitting (not shown)  
 Part No.  
 24 V DC: 41000000500

#### Maintenance and care

The flashing warning light is largely maintenance-free.

- Clean the housing using water and washing-up liquid only.
- Have any repairs carried out by the manufacturer only.
- Original spare parts should be used and should be replaced by qualified personnel.

**Technische Daten / Especificaciones técnicas / Caractéristiques techniques / Technical data**

<b>WBLR, Blitzenergie / Energía para el destello / Énergie du flash / Flash energy: 5 Joule/Joules/Joules/Joule</b>					
Nennspannung / Tensión nominal / Tension nominale / Nominal voltage					
50 Hz / 60 Hz AC					
24 V	42 V	110 V	230 V		
Funktionsbereich / Rango de funcionamiento / Plage fonctionnelle / Operating range					
20 V...30 V	35 V...50 V	90 V...135 V	185 V...255 V		
Nennstromaufnahme / Corriente nominal / Courant nominal / Nominal current					
0,22 A	0,18 A	0,11 A	0,055 A		
Leistungsaufnahme / Potencia absorbida / Puissance raccordée / Power consumption					
6 VA	7,5 VA	12 VA	12 VA		
Lebensdauer der Blitzröhre / Vida útil del tubo de destellos / Durée de vie des tubes / Lifespan of the flash tubes: Nach 8.000.000 Blitzen noch 70% Lichtemission / Después de 8.000.000 destellos emisión de luz de un 70% / Au bout de 8.000.000 éclairs, émission restante de 70% / 70% light emission after 8 million flashes					

<b>WBSR, Blitzenergie / Energía para el destello / Énergie du flash / Flash energy: 5 Joule/Joules/Joules/Joule</b>						
Nennspannung / Tensión nominal / Tension nominale / Nominal voltage						
DC						
12 V	24 V	48 V	60 V	80 V	110 V	
Funktionsbereich / Rango de funcionamiento / Plage fonctionnelle / Operating range						
10 V...15 V	18 V...35 V	40 V...60 V	50 V...72 V	64 V...96 V	88 V...132 V	
Nennstromaufnahme / Corriente nominal / Courant nominal / Nominal current						
0,510 A	0,230 A	0,150 A	0,125 A	0,105 A	0,090 A	
Leistungsaufnahme / Potencia absorbida / Puissance raccordée / Power consumption						
6,1 W	5,6 W	7,2 W	7,5 W	8,4 W	9,9 W	
Lebensdauer der Blitzröhre / Vida útil del tubo de destellos / Durée de vie des tubes / Lifespan of the flash tubes: Nach 8.000.000 Blitzen noch 70% Lichtemission / Después de 8.000.000 destellos emisión de luz de un 70% / Au bout de 8.000.000 éclairs, émission restante de 70% / 70% light emission after 8 million flashes						

<b>WB 2, Blitzenergie / Energía para el destello / Énergie du flash / Flash energy</b>		
Nennspannung / Tensión nominal / Tension nominale / Nominal voltage		
<b>2x5 Joule/Joules/Joules/Joule</b> 24 V DC	<b>2x5 Joule/Joules/Joules/Joule</b> 230 V AC	<b>2x10 Joule/Joules/Joules/Joule</b> 230 V AC
Funktionsbereich / Rango de funcionamiento / Plage fonctionnelle / Operating range		
21 V...26,5 V	185 V...255 V	185 V...255 V
Nennstromaufnahme / Corriente nominal / Courant nominal / Nominal current		
1,2 A	0,18 A	0,25 A
Leistungsaufnahme / Potencia absorbida / Puissance raccordée / Power consumption		
29 W	40 VA	57 VA
Lebensdauer der Blitzröhre / Vida útil del tubo de destellos / Durée de vie des tubes / Lifespan of the flash tubes: Nach 8.000.000 Blitzen noch 70% Lichtemission / Después de 8.000.000 destellos emisión de luz de un 70% / Au bout de 8.000.000 éclairs, émission restante de 70% / 70% light emission after 8 million flashes		

<b>WBLR / WBSR Schutzklasse II / Clase de protección II / Classe de protection II / Degree of protection II</b>					
Länge	Breite	Höhe	Schutzart	Betriebstemperatur	Relative Feuchte
Longitud	Anchura	Altura	Clase de protección	Temperatura de servicio	Humedad relativa
Longueur	Largeur	Hauteur	Classe de protection	Température de service	Humidité relative
Length	Width	Height	Degree of protection	Operation temperature	Relative humidity
120 mm	85 mm	144 mm	IP 65	-30 °C ... +55 °C	90 %

<b>WB 2</b>					
Länge	Breite	Höhe	Schutzart	Betriebstemperatur	Relative Feuchte
Longitud	Anchura	Altura	Clase de protección	Temperatura de servicio	Humedad relativa
Longueur	Largeur	Hauteur	Classe de protection	Température de service	Humidité relative
Length	Width	Height	Degree of protection	Operation temperature	Relative humidity
200 mm	150 mm	159 mm	IP 65	-30 °C ... +55 °C	90 %



Otto Pfannenberg  
Elektro-Spezialgerätebau GmbH  
Werner-Witt-Straße 1  
D- 21035 Hamburg  
Tel.: +49/ (0)40/ 734 12-0  
Fax: +49/ (0)40/ 734 12-101  
<http://pfannenberg.com>  
[technic.support@pfannenberg.com](mailto:technic.support@pfannenberg.com)



085501441

