

Betriebs- und Montageanleitung für Blitzleuchten: AB, WB, WB-Quick, WB-Ü, KBL, DWB, BLS
Operating and installation instruction for: AB, WB, WB-Quick, WB-Ü, KBL, DWB, BLS
Notice de montage et d'utilisation des lampes à éclairs AB, WB, WB-Quick, WB-Ü, KBL, DWB, BLS

1. Technische Daten * / Technical Data * / Caractéristiques techniques *

Haube	globe	calotte	Polycarbonat (PC)		
Gehäuse	housing	manchon	Aluminium (AlMgSi 1), gelb		
Betriebstemperatur	operating temp.	température service	-30°C ... +55°C WB-Ü: -20°C ... +50°C		
Lagertemperatur stockage	storage temp.	température de	-40°C ... +70°C		
Schutzart	protective system	indice de protection	IP 54 (EN 60529)		
Blitzfolge	flashing frequency	fréquence d'éclair	60 /min = 1Hz		
Blitzenergie d'éclair	flashing power	energie	AB 15J	WB, WB..., BLS, KBL 5J	DWB 2,5J
Kabeleinführung câble	cable gland	entrée de	PG 11		

* Daten f. Standardgeräte / datas valid for standard versions / pour versions standards

2. Anwendung und Funktion

Blitzleuchten sind optische Gefahrenmelder für Arbeitsstätten. Es können optische Warn- und Notsignale bis zu einer Blitzenergie von 15 Joule erzeugt werden.

Die Blitzleuchten sind für den Einsatz sowohl in Gebäuden als auch im Freien konzipiert. Aggressive Umweltbedingungen, Schlagregen und Betauung führen bei den Geräten zu keiner Schädigung. Innere Betauung ist zulässig. Gegen einen Einsatz bei 90% relativer Luftfeuchte bestehen keine Bedenken.

2. Application and Function

The flashing lights are visual alarms designed for workplaces. They generate intermittent intensive flashes of light with an intensity of up to 15 joules.

The flashing lights are designed for applications inside or outside buildings. Neither aggressive environmental conditions nor heavy rain nor dew formation can cause damage. Internal dew formation is admissible. The equipment can be used without reservation for applications with a relative humidity of 90%.

2. Fonction et utilisation

Les lampes à éclairs sont conçues pour résister aux conditions d'environnement industriel les plus sévères. Elles émettent à intervalle régulier de puissants flashes jusqu'à 15 Joules, pour la signalisation de danger ou d'évacuation.

Ces lampes à éclairs conviennent aussi bien pour des applications à l'intérieur comme à l'extérieur. Elles résistent à tout type d'environnement agressif, à la condensation, aux pluies battantes et aux chocs physiques. La formation de condensation à l'intérieur de ces appareils est tolérée. Elles peuvent fonctionner dans une humidité relative de 90 %.

3. Montage

Die Blitzleuchten werden vorzugsweise mit Schrauben oder Gleichwertigem auf der Montagefläche befestigt. Das Gehäuse und der Befestigungswinkel bestehen aus eloxiertem Aluminium.

3. Installation

The best method of installing the flashing lights is to mount them at their final location using bolts or similar fixing materials. The housing and the fixing brackets are made of aluminium.

3. Installation

La meilleure façon d'installer ces lampes à éclairs est d'utiliser des vis ou tout autre système de fixation identique. Le manchon et l'équerre de fixation sont en aluminium anodisé.

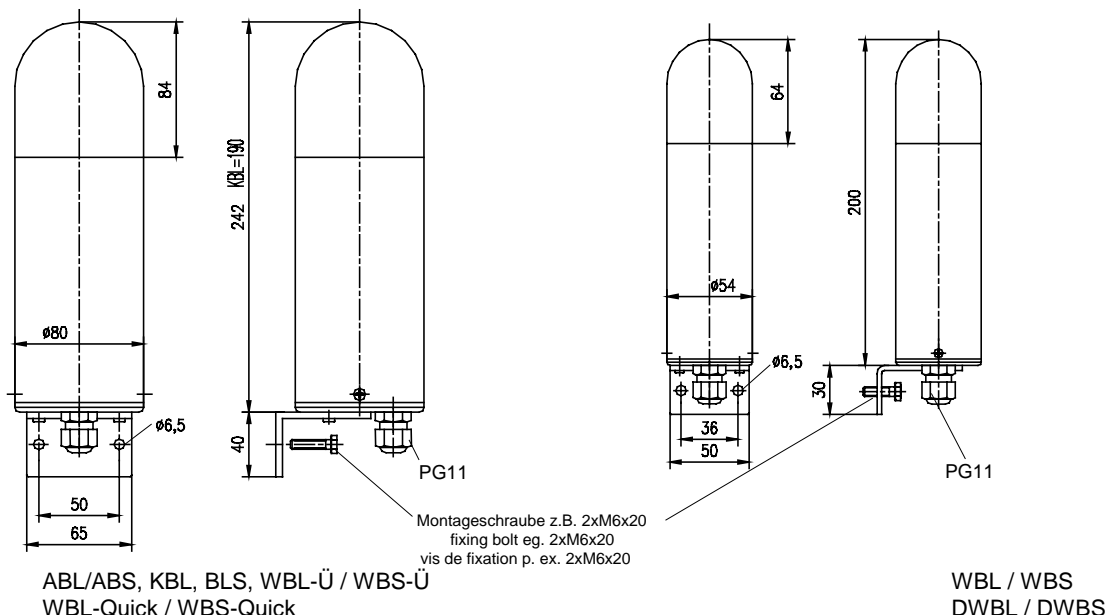

4. Inbetriebnahme

Der elektrische Anschluß darf nur von hierfür autorisierten Personen durchgeführt werden. Vor Öffnen des Gehäuses 15 Minuten warten! Vor dem Anschließen ist sicherzustellen, daß die Leuchte nicht unter Spannung steht. Durch Lösen der beiden seitlichen Kreuzschlitzschrauben läßt sich das Gehäuse nach oben hin abheben. Bei den Wechselspannungsgeräten ist dabei auf die Erdungsleitung zwischen Gehäuse und Platine zu achten. Die Blitzleuchten mit integrierter Überwachungsfunktion (WBL-Ü, WBS-Ü) verfügen über einen potentialfreien Umschaltkontakt, der auf eine dreipolige Klemme (KL2) herausgeführt wird. Das Schaltvermögen der Auswertelektronik beträgt 230V 2A.

4. Taking into Operation

The flashing light may only be connected to the electricity supply by a suitably authorized person. Wait 15 minutes before opening the housing. Prior to connection, it must be ensured that no voltage is applied to the flashing light. You can detach the housing in an upward movement after removing the 2 Phillips screws. When working on AC-voltage lights, watch for the earth conductor between housing and pcb. For the flashing lights with integrated flash monitoring system (WBL-Ü, WBS-Ü) there is a potential-free NO contact (KL2) available. The make-and-break capacity of fault indication amounts to 230 V, 2A.

4. Mise en route

Les lampes à éclairs ne doivent être câblées que par une personne habilitée. Attendre 15 minutes avant d'ouvrir le manchon. Avant la connexion, s'assurer que l'appareil n'est pas sous tension. Pour désolidariser le manchon du circuit, il suffit de dévisser les deux vis situées sur le manchon. Pour une application en courant alternatif, s'assurer que le conducteur correspondant à la terre relie bien le circuit au manchon. Les lampes à éclairs avec monitoring de flash intégré (WBL-Ü, WBS-Ü) sont pourvues d'un contact sec, N/O (KL2). Le pouvoir

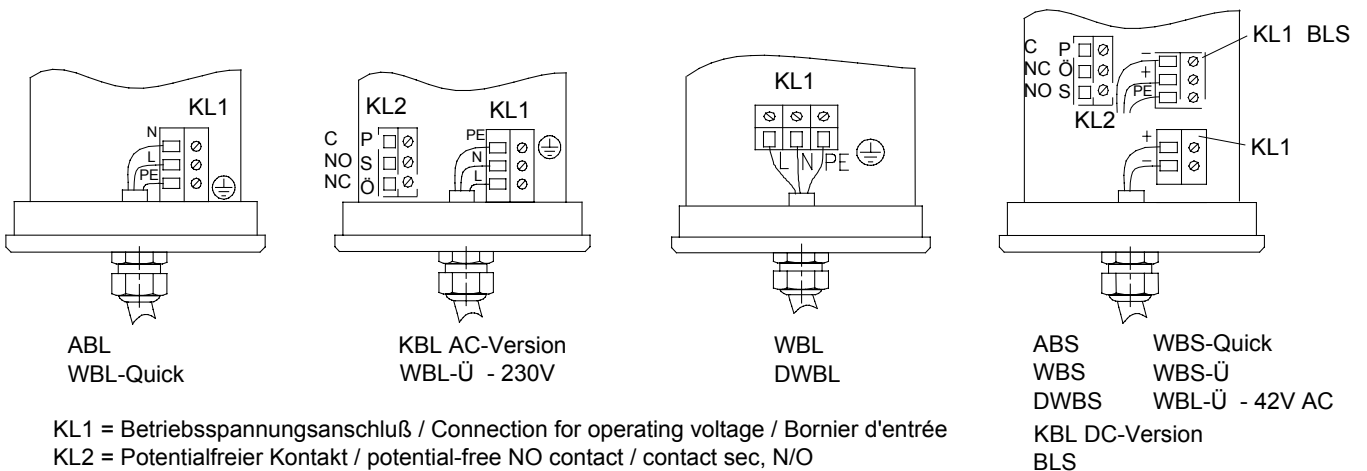

KL1 = Betriebsspannungsanschluß / Connection for operating voltage / Bornier d'entrée
KL2 = Potentialfreier Kontakt / potential-free NO contact / contact sec, N/O

de coupure de la sortie "default" est de 2A sous 230V ca.

Nach Anschluß der Betriebsspannung, Aufsetzen und Befestigung des Gehäuses ist die Blitzleuchte einsatzbereit. Mit einem sich anschließenden Test ist die einwandfreie Funktion sicherzustellen.

After connecting it to the power supply and fixing/tightening the housing in place, the flashing light is ready for operation. A subsequent test is made to ensure satisfactory functional integrity.

Après le câblage et la fixation, l'appareil est prêt à fonctionner. Réaliser un test pour s'assurer du bon fonctionnement.

5. Wartung, Service, Ersatzteilbeschaffung

Die Blitzleuchte ist weitgehend wartungsfrei.

Die Haube aus Polycarbonat darf nur mit Wasser und einem Hand-Spülmittel gereinigt werden.

Reparaturen sind grundsätzlich im Herstellerwerk auszuführen. Der Austausch von Originalersatzteilen kann durch entsprechend qualifizierte Personen durchgeführt werden.

5. Maintenance, Service and Ordering Spare Parts

The flashing light is extensively maintenance-free.

The polycarbonate globe may only be cleaned with water and a mild detergent solution.

As a principle, repairs are to be carried out at the manufacturer's factory. Parts (only use original spare parts) can be replaced by suitably qualified personnel.

5. Maintenance, Service, Pièces détachées

Les lampes à éclairs ne nécessitent pas de maintenance.

La calotte en polycarbonate peut être nettoyée à l'eau et au détergent.

Les réparations doivent en principe être effectuées chez le fabricant. Les pièces détachées (n'utilisez que des pièces d'origine) peuvent être remplacées, l'opération étant faite par une personne qualifiée.



Pfannenberg
ELEKTROTECHNIK FÜR DIE INDUSTRIE
Otto Pfannenberg
Elektro-Spezialgerätebau GmbH
Werner-Witt-Straße 1
D- 21035 Hamburg
Tel: +49/ (0)40/ 734 12-0
Fax: +49/ (0)40/ 734 12-101
technic.support@pfannenberg.com

Ti4-7.600/4a 09.12.96 / Mark

Technische Änderungen, die dem Fortschritt dienen, vorbehalten.

We reserve the right to make any technical alterations in the interests of improvement

Nous nous réservons le droit de modifier certaines des caractéristiques ci-dessus selon l'évolution des normes et des techniques